

HUTTNER Fahrzeugbau GmbH
Marie-Curie-Straße 1
86899 Landsberg am Lech



tel: 08191/91192-0 fax: 08191/91192-22 web: www.huttner.de mail: info@huttner.de

**HUTTNER – Kurzholz Anhänger Typ N2SZ-20
mit gekröpften Rahmen**





Kurzholzanhänger Typ N2SZ-20

Beschreibung:

2-Achs-Kurzholz-Anhänger in Leichtbauweise
Gekröpfter Rahmen
Zwillingsbereift
Achslast 2 x 10 to
Parabel- oder Luftfederung
2 EXTE Ladeschemel Typ E9 mit Teleskopungen
Hinterer Schemel verschweißst oder verschiebbar

Zeichnung:

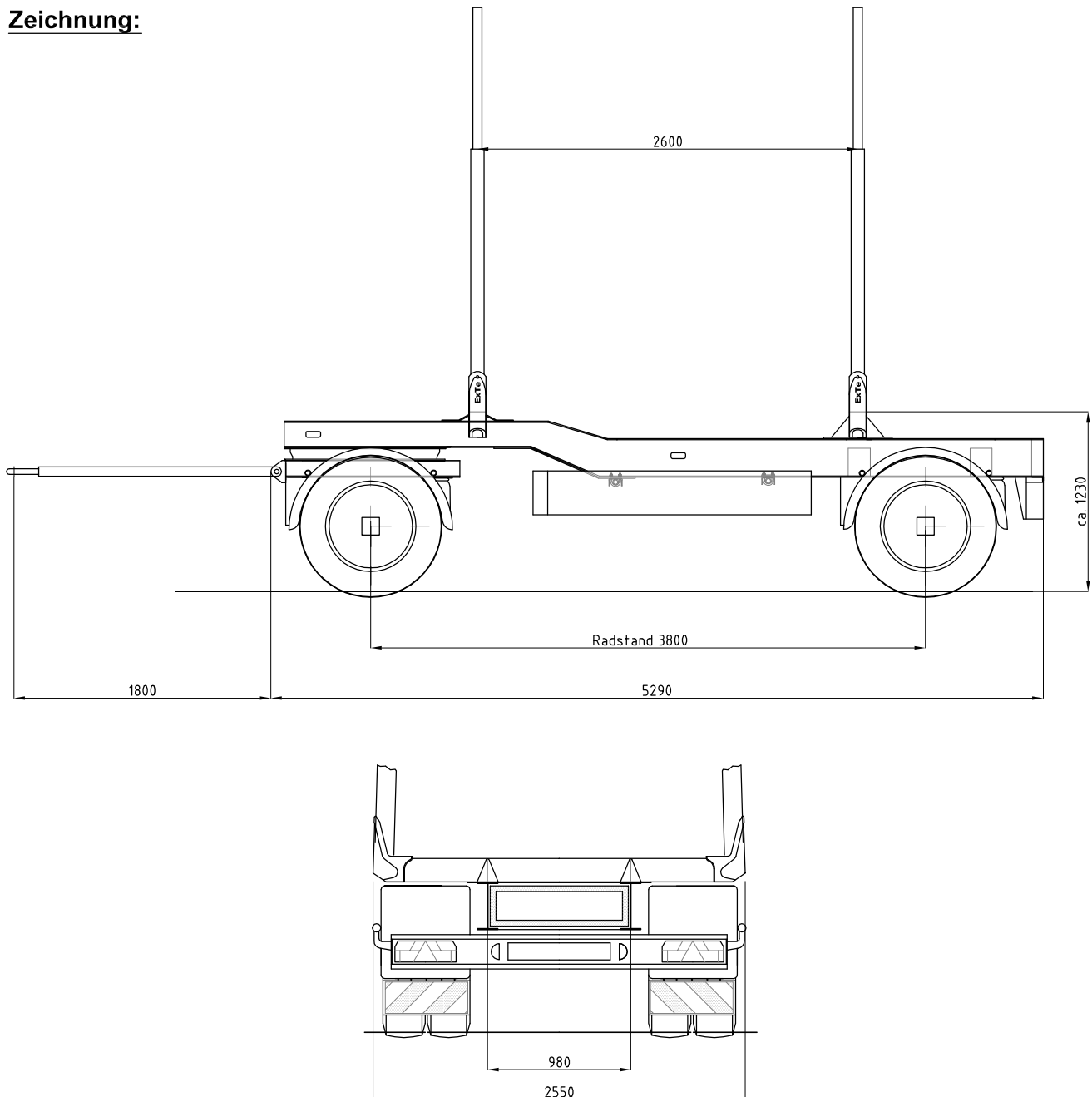

Technische Daten:

Technisches Gesamtgewicht	18.000	kg
Eigengewicht ca.	2.900	kg
Radstand	3.800	mm
Achsen BPW zug./techn.	10/12	to
Bereifung	275/70	R 22,5