

HUTTNER Fahrzeugbau GmbH
Marie-Curie-Straße 1
86899 Landsberg am Lech



tel: 08191/91192-0 fax: 08191/91192-22 web: www.huttner.de mail: info@huttner.de

HUTTNER – Einhängebrücken Typ – ATL-22/9,2 & ATLZ-22/9,2



ATL-22/9,2 für Selbstlenker LNS-18/20-2H



ATLZ-22/9,2 für Zwanglenker LNZ-20

Beschreibung:

bedarf keiner TÜV-Abnahme
zum Kurzholztransport mit Langholznachläufer
für Selbstlenker Typ LNS-18/20-2H und für LNZ-20 (Typ ATLZ)
durchschiebbar zum Laden des hinteren Stoßes
dabei wird durch Extenderverschlüsse ein Abheben verhindert
Rahmenverriegelung durch Steckbolzen
Ladehöhe = LH-Schemelhöhe
Ladevolumen verringert sich nur um die Längsträger

Zeichnung:

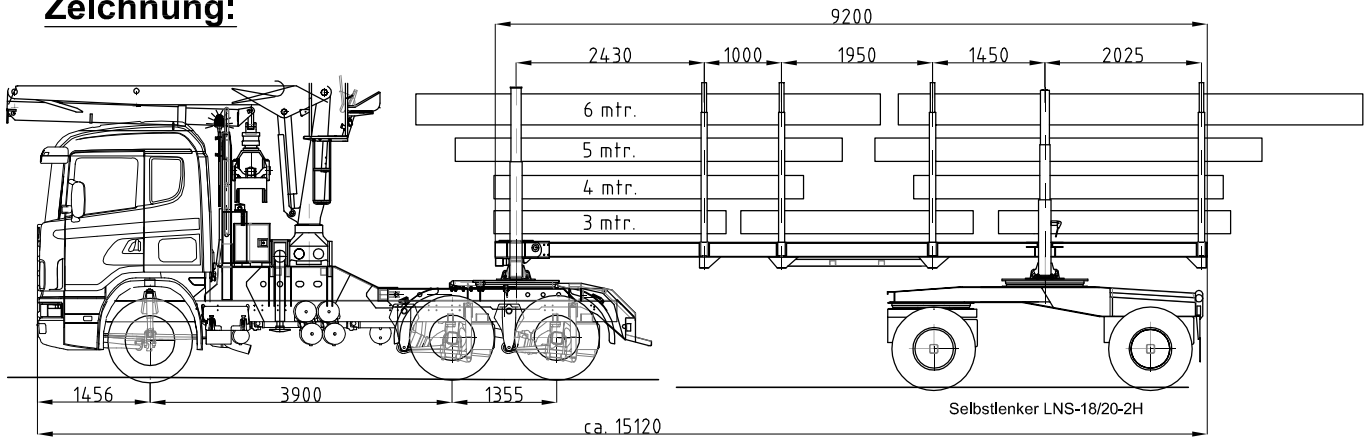

Ladestellung:

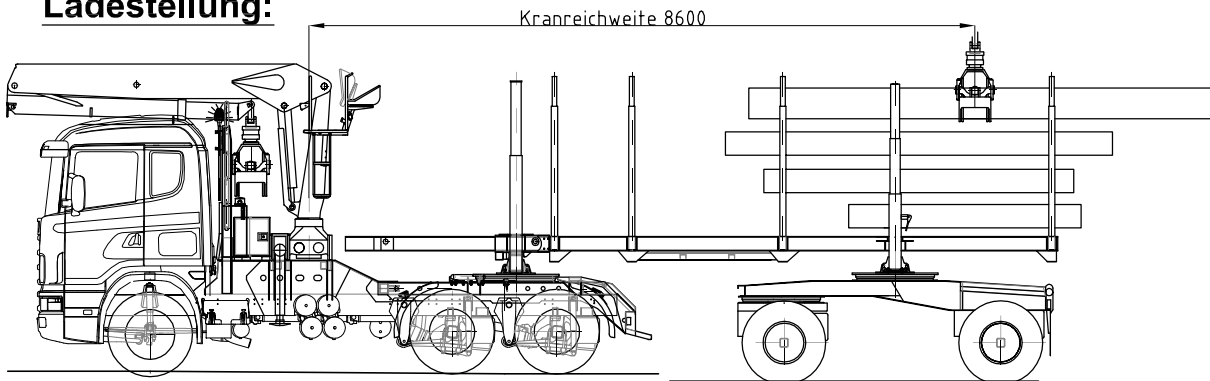

Typ ATLZ-22/9,2:

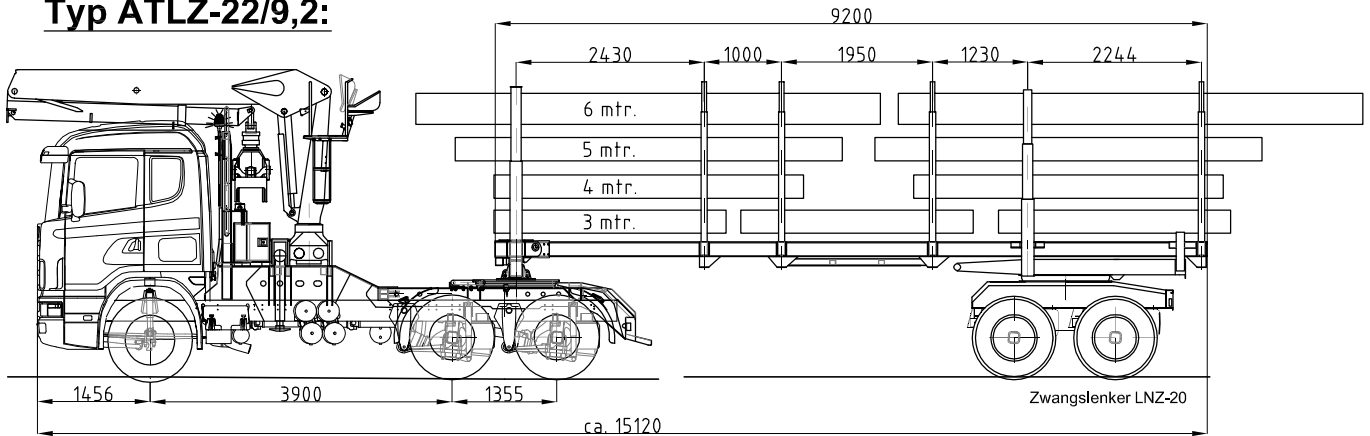

Technische Daten:

Zulässige Nutzlast	22.000 kg
Eigengewicht ca.	1.300 kg
Rahmenlänge	9.200 mm