

HUTTNER Fahrzeugbau GmbH
Marie-Curie-Straße 1
86899 Landsberg am Lech



tel: 08191/91192-0 fax: 08191/91192-22 web: www.huttner.de mail: info@huttner.de

HUTTNER – Kombibrücke Typ ATLZK-22/9,0



auf MAN TGS 26.540 6x4H-2BL (Hydrodrive) mit EPSILON Ladekran Typ S290L-87 HPLS



Leergewicht 19.500kg (Messezug Interforst 2010)



Kombibrücke Typ ATLZK-22/9,0

Beschreibung:

Auf 2-Achs-Zwangsenker Typ LNZ-20
Zum Kurz- und Langholztransport
Längen Anpassung durch 2-fach ausziehbaren Rahmen
und pneumatischer Rahmenklemmung
Langholzzug durch Rahmentrennung
Nachläufer aufsattelbar
Hydraulik Ladeschemel mit integrierter Rahmenverriegelung
Elektro-Hydraulische Zusatzlenkung
Schemelausrüstung nach Kundenwunsch

Zeichnung:

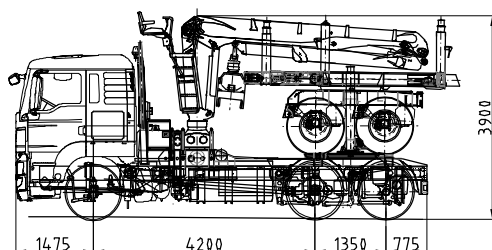
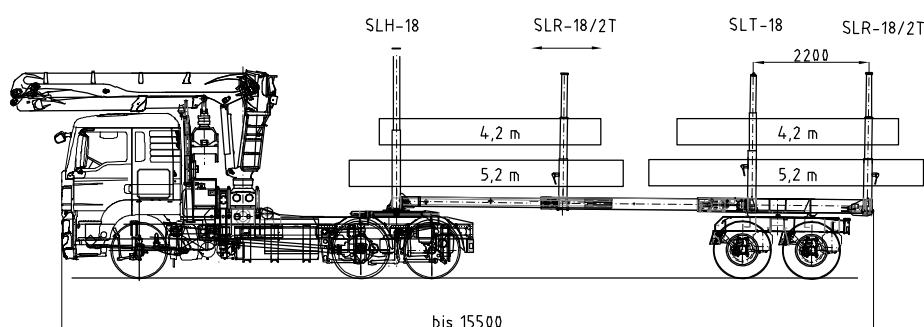
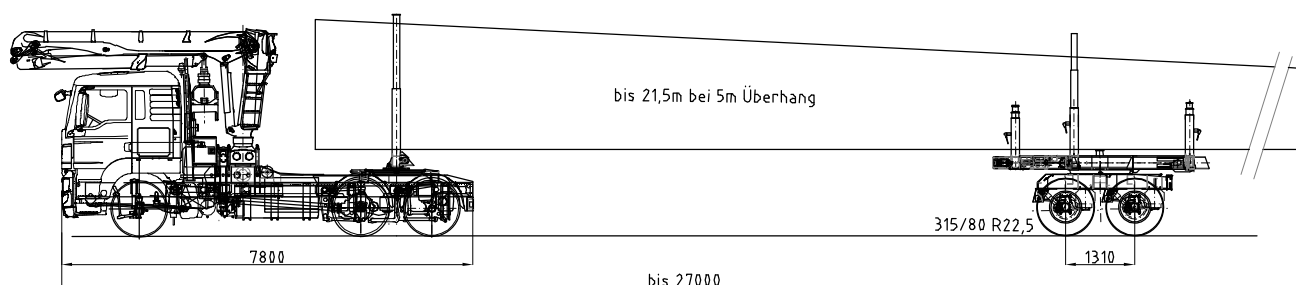

Technische Daten:

Technisches Gesamtgewicht	20.000 kg
Eigengewicht Zwangsenker + Brücke	ca. 5.100 kg
Rahmenlänge Brücke	9.000 mm
Achsen BPW (tech./zul.)	12/9 to
Bereifung	315/80 R 22,5