

**HUTTNER** Fahrzeugbau GmbH  
Marie-Curie-Straße 1  
86899 Landsberg am Lech



tel: 08191/91192-0 fax: 08191/91192-22 web: [www.huttner.de](http://www.huttner.de) mail: [info@huttner.de](mailto:info@huttner.de)

## **HUTTNER – Langholz-Ladeschemel Typ SLR-18/2T**



## Beschreibung:

2-fach Teleskopungen mit mechanischen Rungenauszugn.  
 Schemelstock als Kastenträger in Schweißkonstruktion erstellt,  
 2 versetzt unterbrochene Zahnleisten,  
 Schemelstock und Rungen aus hochfestem Feinkornstahl,  
 incl. Greifflächen für Greifer,  
 1.Stufe mit federbelastetem Hebelverschluss, Rungenfalldämpfer  
 2.Stufe mit innenliegendem Verschluss,  
 Runge bis Anschlag herausziehen, Vierteldrehung und fallen lassen,  
 Rungen unten durch Halbschalen verstärkt.  
 4 Zurrösen unten zum Einhängen von 2 Spanngurten.  
 Schemel sandgestrahlt und grundiert.  
 Rungen dimensioniert für Einsatz ohne Verbindungsketten

## Zeichnung:

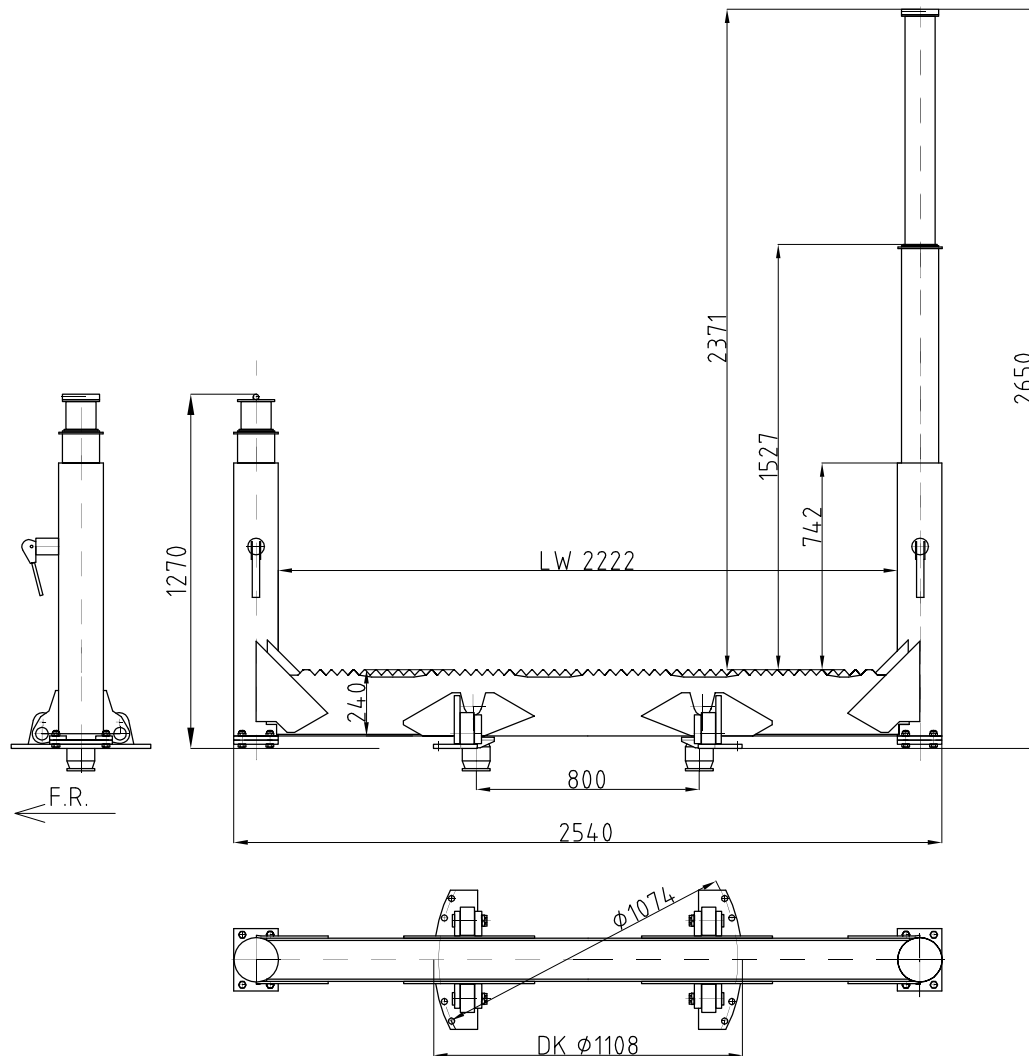

## Technische Daten:

Technisches Gesamtgewicht	18.000	kg
Eigengewicht ca.	330	kg (incl. Kippgelenke)
Gesamtbreite	2.540	mm
Gesamthöhe	2.650	mm
Lichtehöhe	2.370	mm